

DESCRIPTION

MATERIAUX: ACIER GALVANISE
 CADRE: 9.5mm ø

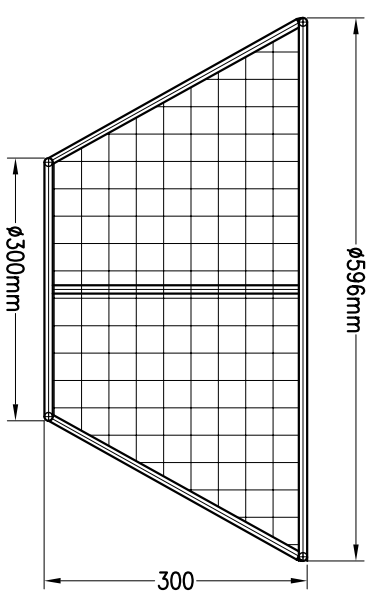
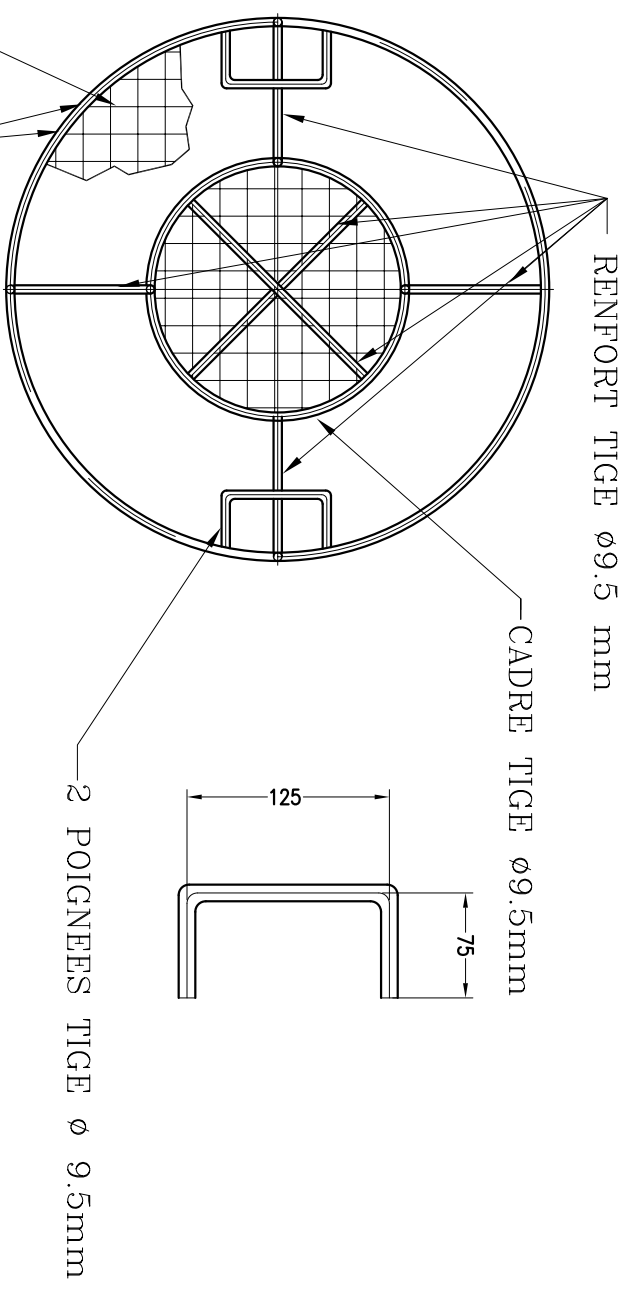

| | | | | | | | | | |
|---|--|---------------------------------|--|------------------|--|--------------|--|------------------------|--|
| Group G&G Ltée Division PRÉTAL 6245, BOUL. GRANDES-PRAIRIES, ST-LÉONARD, QUÉ. HIP 1A5 Tél: (514) 325-3711 Fax: (514) 325-3900 | | DESSIN PAR NORMAND FONTAINE | | DATE 25/09/06 | | CLIENT: | | PROJET | |
| Ce document est la propriété du Groupe G & G Ltée. et ne peut être utilisé sans autorisation pour d'autres fins que celles pour lesquelles il a été préparé et soumis | | VÉRIFIÉ PAR NORMAND FONTAINE | | DATE 25/09/06 | | No. COMMANDE | | MODÈLE: PANIER PUISARD | |
| | | RÉVISÉ PAR | | DATE | | | | SÉRIE No: 026 | |
| | | | | | | | | ÉCHELLE P.A.E. | |
| | | | | | | | | REV. 0 | |