

# DESCRIPTION

**MATERIAUX:** ALUMINIUM ANODISE  
**ANCRAGES:** KB12-412 SS  
**EMBOUTS DE SECURITE**  
**ACCESSOIRES:** NEOPRENE 3.17mm EP.  
**HAUTEUR:** 1000mm  
**LIMON:** 76mm x 25mm x 3.17mm EP.  
**BARREAU:** 31mm  $\phi$  x 3.17mm PAROI STRIEE

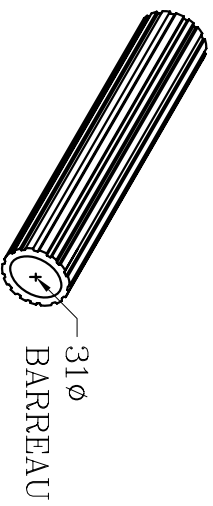
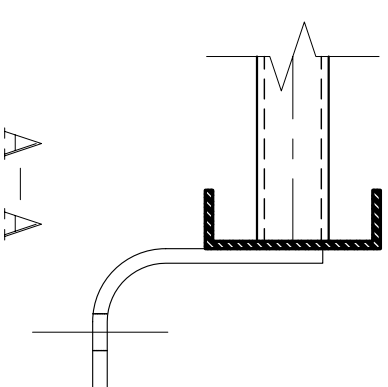
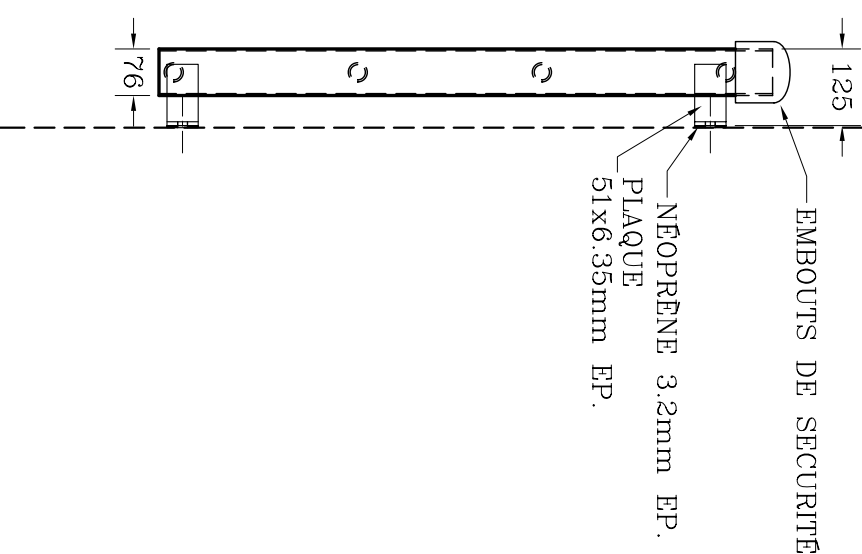
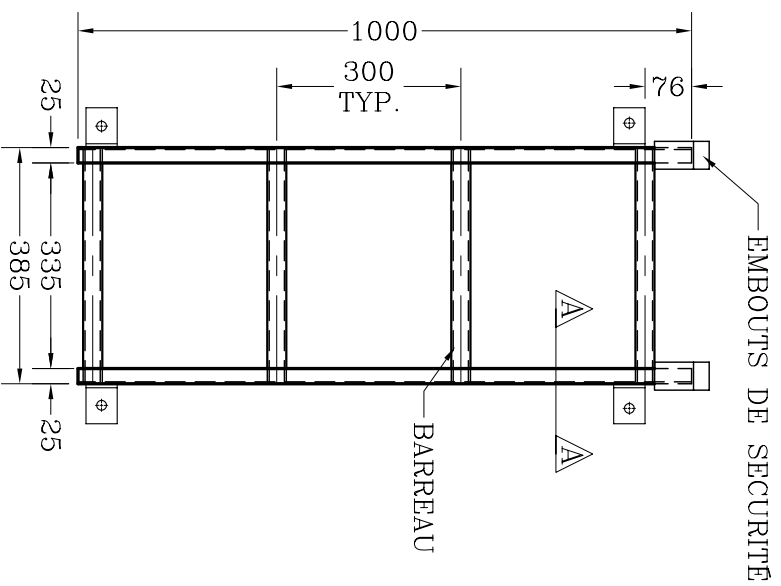

# GUIDE MAIN MURAL

## Groupe G&G Ltée Division PRÉTAL

**6245, BOUL. GRANDES-PRAIRIES, ST-LÉONARD, QUÉ. H1P 1A5**  
**Tél: (514) 325-3711 Fax: (514) 325-3900**

Ce document est la propriété du Groupe G & G Ltée.  
 et ne peut être utilisé sans autorisation pour d'autres  
 fins que celles pour lesquelles il a été préparé et soumis

DESSIN PAR

NORMAND FONTAINE

DATE

05/09/06

VERIFIE PAR

NORMAND FONTAINE

DATE

05/09/06

RÉVISÉ PAR

DATE

CLIENT:

No. COMMANDE

PROJET

MODEL: PTL 125

QTE:

SÉRIE No:

DESSIN No.

125ALAM

ÉCHELLE REV.  
P.A.F. 0